

IMPASTATRICE A SPIRALE INDUSTRIALE

LINEA PASTICCERIA

CE

E TI PORTI A CASA ANCHE
CHI TE LO HA VENDUTO!



KS 130

DATI TECNICI

	modello	potenza motore spirale Kw	potenza motore vasca Kw	dimensioni (L x P x H) mm	capacità impasto kg	volume vasca lt	peso kg
1	KS 70	1,5/3	0,66	1180x630x1312	60	100	460
2	KS 80	2,06/4,7	0,75	1305x730x1460	80	130	510
3	KS 100	2,06/4,7	0,75	1305x730x1460	100	160	520
4	KS 130	3/5,2	0,75	1355x830x1460	130	200	580
5	KS 160	3,7/5,9	1,1	1440x830x1460	160	250	790
6	KS 200	4,5/7,8	1,1	1490x930x1460	200	290	830
7	KS 250	6,5/11	1,5	1580x1030x1720	250	390	870

attrezzature  arredi

si riserva il diritto di apportare ai prodotti le migliorie, sia meccaniche che estetiche, senza alcun preavviso

Capacità d'impasto da 60 a 250 kg.
 Vasca, spirale e piantone in acciaio inox ad alta resistenza.
 Griglia di protezione in acciaio inox.
 Piastra testata rivestita in acciaio inox.
 Impianto per immissione acqua nell'impasto durante la lavorazione.
 Due velocità di impasto regolabili automaticamente sulla spirale, una sulla vasca.
 Due motori indipendenti per spirale e vasca.
 Due timer elettronici per la gestione automatica delle velocità d'impasto.
 Rotazione ad impulsi della vasca.

Predisposizione per ribaltatore su banco o spezzatrice.
 Inversione del senso di rotazione vasca.
 Trasmisione a cinghie trapezoidali per la massima silenziosità.
 Piedi di appoggio anteriori in acciaio inox regolabili.
 Ruote posteriori per una agevole movimentazione.
 Impianto elettrico e dispositivi di sicurezza secondo le norme CE.
 Freno motore su spirale per arresto immediato.

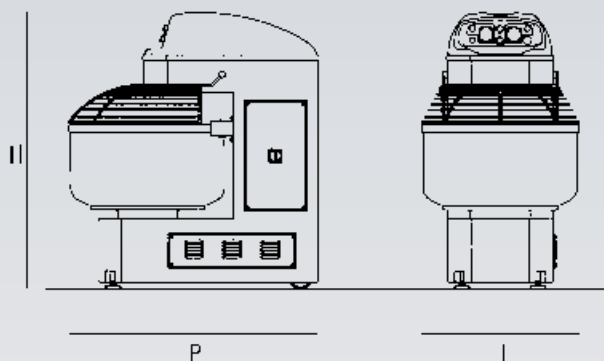

LISTINO PREZZI

	modello	descrizione	prezzo
1	IMPASTATRICE A SPIRALE INDUSTRIALE	KS 70: 2 motori trifase 230/400 volt - 50 Hz 2 velocità sulla spirale, 2 timer	9.737,50
2		KS 80: 2 motori trifase 230/400 volt - 50 Hz 2 velocità sulla spirale, 2 timer	11.400,00
3		KS 100: 2 motori trifase 230/400 volt - 50 Hz 2 velocità sulla spirale, 2 timer	11.875,00
4		KS 130: 2 motori trifase 230/400 volt - 50 Hz 2 velocità sulla spirale, 2 timer	12.825,00
5		KS 160: 2 motori trifase 230/400 volt - 50 Hz 2 velocità sulla spirale, 2 timer	14.962,50
6		KS 200: 2 motori trifase 230/400 volt - 50 Hz 2 velocità sulla spirale, 2 timer	16.268,76
7		KS 250: 2 motori trifase 230/400 volt - 50 Hz 2 velocità sulla spirale, 2 timer	19.950,00

IMBALLI

8	Imballo per KS 70	92,00
9	Imballo per KS 80	98,00
10	Imballo per KS 100	104,00
11	Imballo per KS 130	110,00
12	Imballo per KS 160	116,00
13	Imballo per KS 200	122,00
14	Imballo per KS 250	128,00

ACCESSORI / NOTE

15	NB: 2 ruote posteriori, 2 piedi inox regolabili anteriori.	/
16	Supplemento per voltaggio speciale, (costo a richiesta).	/
17		
18		
19		
20		
21		
22		
23		
24		